

**МІНІСТЕРСТВО ОСВІТИ І НАУКИ УКРАЇНИ**

**Центральноукраїнський національний технічний університет**

Назва вищого навчального закладу

**ОСВІТНЬО-ПРОФЕСІЙНА ПРОГРАМА**

**"Підприємництво, торгівля та біржова діяльність"**

**Першого рівня вищої освіти**

**за спеціальністю 076 "Підприємництво, торгівля та біржова діяльність"**

**галузі знань 07 "Управління та адміністрування"**

**Кваліфікація Бакалавр з підприємництва, торгівлі та біржової діяльності**

**ЗАТВЕРДЖЕНО ВЧЕНОЮ РАДОЮ  
ЦЕНТРАЛЬНОУКРАЇНСЬКОГО НАЦІОНАЛЬНОГО  
ТЕХНІЧНОГО УНІВЕРСИТЕТУ**

**Голова вченої ради**

**Володимир КРОПІВНИЙ**

**(протокол № 11 від «29» 06 2021 р.**

**(наказ № 10 від «30» 06 2021 р.)**

**Освітня програма вводиться в дію з 1.09 2021 р.**

**Ректор**

**Володимир КРОПІВНИЙ**



**Кропивницький, 2021 р.**



# ЛИСТ ПОГОДЖЕННЯ

## освітньо-професійної програми

### "Підприємництво, торгівля та біржова діяльність"

Рівень вищої освіти **Перший (бакалаврський)**  
ГАЛУЗЬ ЗНАНЬ **07 "Управління та адміністрування"**  
СПЕЦІАЛЬНІСТЬ **076 "Підприємництво, торгівля та біржова діяльність"**  
ОСВІТНЯ **Бакалавр з підприємництва, торгівлі та біржової діяльності**  
КВАЛІФІКАЦІЯ **діяльності**

#### РОЗРОБЛЕНО І СХВАЛЕНО

Науково-методичною комісією спеціальності 076 «Підприємництво, торгівля та біржова діяльність»

Протокол № 1

від «15» 06 2021р.

Голова НМК спеціальності

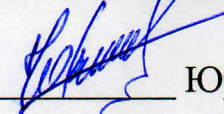
  
Юрій МАЛАХОВСЬКИЙ

#### ПОГОДЖЕНО

Перший проректор  
Центральноукраїнського  
національного технічного у  
ніверситету

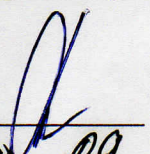
  
«16» 09 2021р. Андрій КИРИЧЕНКО

#### РЕКОМЕНДОВАНО

Науково-методичною радою  
університету

Протокол № 4

від «16» 06 2021 р.

Голова НМР університету

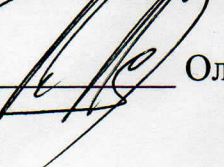
  
Олександр ЛЕВЧЕНКО

Ректор  
Центральноукраїнського  
національного технічного  
університету

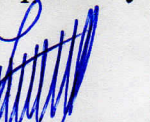
  
«16» 09 2021р. Володимир КРОПІВНИЙ

## **ПЕРЕДМОВА**

Розроблено робочою групою кафедр економіки, менеджменту та комерційної діяльності, економіки та підприємництва у складі:

1. к.е.н., доцент Наталья СИСОЛІНА
2. к.е.н., доцент Наталья ПТЕЛ
3. к.е.н., доцент Сергей НИСФОЯН
4. к.т.н., доцент Григорій САВЕЛЕНКО

## 1. Профіль освітньої програми «076 "Підприємництво, торгівля та біржова діяльність»

<b>1 – Загальна інформація</b>	
<b>Повна назва вищого навчального закладу та структурного підрозділу</b>	Центральноукраїнський національний технічний університет Кафедра економіки, менеджменту та комерційної діяльності Кафедра економіки та підприємництва
<b>Ступінь вищої освіти та назва кваліфікації мовою оригіналу</b>	Ступінь вищої освіти «Бакалавр» Спеціальність 076 «Підприємництво, торгівля та біржова діяльність»
<b>Офіційна назва освітньої програми</b>	«Підприємництво, торгівля та біржова діяльність»
<b>Тип диплому та обсяг освітньої програми</b>	<p>- на базі повної загальної середньої освіти - 240 кредитів ЄКТС;</p> <p>- на базі ступеня «молодший бакалавр» (освітньо-кваліфікаційного рівня «молодший спеціаліст») заклад вищої освіти має право визнати та перезарахувати не більше, ніж 120 кредитів ЄКТС, отриманих в межах попередньої освітньої програми підготовки молодшого бакалавра (молодшого спеціаліста).</p> <p>- на основі ступеня «фаховий молодший бакалавр» заклад вищої освіти має право визнати та перезарахувати не більше ніж 60 кредитів ЄКТС, отриманих за попередньою освітньою програмою фахової передвищої освіти.</p> <p>Мінімум 50% обсягу освітньої програми має бути спрямовано на забезпечення загальних та спеціальних (фахових) компетентностей за спеціальністю, визначених цим стандартом вищої освіти.</p>
<b>Наявність акредитації</b>	Підготовку фахівців за ОПП розпочато у 2019 році
<b>Цикл/рівень</b>	НРК України – 6 рівень, FQ-EHEA – перший цикл, EQF-LLL – 6 рівень
<b>Передумови</b>	<p>Умови вступу визначаються «Правилами прийому до Центральноукраїнського національного технічного університету», затвердженими Вченою радою.</p> <p>Прийом на основі ступенів «молодший бакалавр», «фаховий молодший бакалавр» або освітньо-кваліфікаційного рівня «молодший спеціаліст» здійснюється за результатами зовнішнього незалежного оцінювання в порядку, визначеному законодавством.</p> <p>Наявність повної загальної середньої освіти. Наявність ОКР «молодший спеціаліст».</p> <p>Підготовка фахівців з підприємництва, торгівлі та біржової діяльності (організація комерційної діяльності у сфері послуг та торгівлі) проводиться за денною та заочною формами навчання.</p>

<b>Мова(и) викладання</b>	Українська
<b>Термін дії освітньої програми</b>	До 01.07.2023 р.
<b>Інтернет-адреса постійного розміщення опису освітньої програми</b>	<a href="http://www.kntu.kr.ua">www.kntu.kr.ua</a>
<b>2 – Мета освітньої програми</b>	
Метою освітньо-професійної програми є підготовки бакалаврів з підприємництва, торгівлі та біржової діяльності, здатних здійснювати професійну діяльність на основі засвоєння базових управлінських понять та принципів, виконувати дослідження та аналіз процесів формування та ефективного функціонування системи управління комерційною діяльністю у сфері послуг та торгівлі та процесів, що її забезпечують, з метою прийняття ефективних управлінських рішень у сфері торгівлі та біржової діяльності.	
<b>3 – Характеристика освітньої програми</b>	
<b>Предметна область (галузь знань, спеціальність, спеціалізація (за наявності))</b>	Галузь знань 07 «Управління та адміністрування», спеціальність 076 «Підприємництво, торгівля та біржова діяльність»
<b>Опис предметної області</b>	<p><i>Об'єкти вивчення:</i> діяльність з організації та функціонування підприємницьких, торговельних та біржових структур, що здійснюється для досягнення економічних і соціальних результатів.</p> <p><i>Цілі навчання:</i> підготовка висококваліфікованих фахівців, здатних вирішувати практичні проблеми та складні спеціалізовані задачі з підприємництва, торгівлі та біржової діяльності.</p> <p><i>Теоретичний зміст предметної області:</i> наукові теорії, положення, концепції, принципи підприємництва, торгівлі та біржової діяльності і методологія їхнього використання для організації та ефективного функціонування підприємницьких, торговельних, біржових структур.</p> <p><i>Методи, методика та технології:</i> загальнонаукові й спеціальні методи, професійні методики і технології, застосування яких дозволяє вирішувати практичні завдання з організації, ефективного функціонування та розвитку підприємницьких, торговельних і біржових структур.</p> <p><i>Інструменти та обладнання:</i> інформаційно-комунікаційні системи та технології, прилади та обладнання, необхідні для формування професійних компетентностей бакалавра підприємництва, торгівлі та біржової діяльності.</p>



<b>Орієнтація освітньої програми</b>	Освітньо-професійна, має прикладну орієнтацію. Спрямована на підготовку фахівців, які володіють фундаментальними теоретичними знаннями та практичними навичками в області підприємництва, торгівлі, біржової діяльності, здатні здійснювати діяльність з організації та функціонування підприємницьких, торговельних та біржових структур, що для досягнення економічних і соціальних результатів.
<b>Основний фокус освітньої програми та спеціалізації</b>	Формування фахової компетентності у процесі навчання щодо вміння здатних розв'язувати складні спеціалізовані завдання та практичні проблеми у сфері підприємництва, торгівлі та біржової діяльності або у процесі навчання. Ключові слова: підприємництво, підприємницька діяльність, торгівля, біржова діяльність, комерційна діяльність, ринок, конкурентне середовище, конкурентоспроможність, управлінські рішення, планування, аналіз, стратегія, бізнес-проект, комерційне підприємство, торговельні операції, господарські ризики, економічна ефективність.
<b>Особливості програми</b>	В циклі професійної та практичної підготовки передбачено дисципліни, вивчення яких дозволить оволодіти теоретичними знаннями та практичними навичками у сфері підприємництва, торгівлі та біржової діяльності.
<b>Академічні права випускників</b>	Можливість продовжувати освіту за другим (магістерським) рівнем вищої освіти. Набуття додаткових кваліфікацій в системі післядипломної освіти.
<b>4 – Придатність випускників до працевлаштування та подальшого навчання</b>	
<b>Придатність до працевлаштування</b>	Відповідно до Національного класифікатора видів економічної діяльності ДК 003:2010, а також з урахуванням вимог ринку праці видами професійної діяльності фахівця управління комерційною діяльністю у сфері послуг та торгівлі, випускники можуть працювати за професіями: 341 Фахівці в галузі фінансів та торгівлі 3415 Технічні та торговельні представники 3416 Закупники 3417 Оцінювачі та аукціоністи 3419 Інші фахівці в галузі фінансів і торгівлі 342 Агенти з комерційного обслуговування та торговельні брокери 3421 Брокери (посередники) з купівлі-продажу товарів 3422 Агенти з клірингу (обмінних товарних операцій) та експедиції 3429 Агенти з комерційних послуг та торговельні брокери

	<p>343 Технічні фахівці в галузі управління</p> <p>Випускники можуть працювати на посадах: керівника структурних підрозділів підприємств, установ та організацій; керівника фінансових, економічних та адміністративних підрозділів підприємств; директора малого підприємства (за видами економічної діяльності); посадової особи громадської організації із захисту прав споживачів; керівника виробничих підрозділів в оптовій та роздрібній торгівлі; керівника відділу асортименту та якості товарів у підприємствах торгівлі; фахівця-керівника виробничих підрозділів у складському (логістичному) господарстві; керівника виробничих підрозділів у комерційному обслуговуванні; керівника виробничих підрозділів у побутовому обслуговуванні; інспектора із закупівлі та якості сільськогосподарських продуктів; технічного та торговельного представника; фахівця з біржової торгівлі; брокера; дилера; фахівця із біржових операцій; торговельного брокера; менеджера з питань комерційної діяльності та управління, менеджера у роздрібній та оптовій торгівлі, консультанта з ефективності підприємництва, аналітика із дослідження товарного ринку, фахівця із методів розширення ринків збуту.</p>
<p><b>Подальше навчання</b></p>	<p>Можливість навчання за програмою другого циклу FQ-EHEA, 7 рівня EQF-LLL та 7 рівня НРК.</p>
<p><b>5 – Викладання та оцінювання</b></p>	
<p><b>Викладання та навчання</b></p>	<p>Студенто-центричне навчання. Стиль викладання зорієнтовано на проблемно-орієнтоване навчання. Комбінований підхід до навчання: поєднання традиційних та нетрадиційних методів навчання із використанням тематичних, проблемних, оглядових лекцій, в тому числі за участі фахівців-практиків, проведення презентацій, дискусій, застосування методу кейс-стаді із розв'язанням реальних завдань, вирішення розрахунково-аналітичних та творчих задач, робота в малих групах, самостійна робота студентів, підготовка курсових робіт, виробничі практики (в т.ч. проведення навчального тренінгу), консультації викладачів, наукові конференції, семінари, тренінги, мультимедійні презентації, самонавчання, дистанційне навчання в системі Moodle</p>
<p><b>Оцінювання</b></p>	<p>Усні та письмові екзамени, заліки, тестування, поточний рубіжний контроль, курсові роботи, навчальна та виробнича практики. Випускники складають державний комплексний екзамен з фаху та пишуть кваліфікаційну випускную роботу.</p>

## 6 – Програмні компетентності

<b>Інтегральна компетентність</b>	Здатність розв'язувати складні спеціалізовані завдання та проблеми у сферах підприємницької, торговельної та біржової діяльності, зокрема з управління комерційною діяльністю у сфері послуг та торгівлі, або в процесі навчання, що передбачає застосування теорій та методів організації і функціонування підприємницьких, торговельних, біржових структур і характеризується комплексністю та невизначеністю умов.
<b>Загальні компетентності (ЗК)</b>	ЗК 1. Здатність до абстрактного мислення, аналізу та синтезу. ЗК 2. Здатність застосовувати отримані знання в практичних ситуаціях. ЗК 3. Здатність спілкуватися державною мовою як усно, так і письмово. ЗК 4. Здатність спілкуватися іноземною мовою. ЗК 5. Навички використання інформаційних і комунікаційних технологій. ЗК 6. Здатність до пошуку, оброблення та аналізу інформації з різних джерел. ЗК 7. Здатність працювати в команді. ЗК 8. Здатність виявляти ініціативу та підприємливість. ЗК 9. Прагнення до збереження навколишнього середовища. ЗК 10. Здатність діяти відповідально та свідомо. ЗК 11. Здатність реалізувати свої права і обов'язки як члена суспільства, усвідомлювати цінності громадянського (вільного демократичного) суспільства та необхідність його сталого розвитку, верховенства права, прав і свобод людини і громадянина в Україні. ЗК 12. Здатність зберігати та примножувати моральні, культурні, наукові цінності і досягнення суспільства на основі розуміння історії та закономірностей розвитку предметної області, її місця у загальній системі знань про природу і суспільство та у розвитку суспільства, техніки і технологій, використовувати різні види та форми рухової активності для активного відпочинку та ведення здорового способу життя.
<b>Фахові компетентності спеціальності (СК)</b>	СК 1. Критичне осмислення теоретичних засад підприємницької, торговельної та біржової діяльності. СК 2. Здатність обирати та використовувати відповідні методи, інструментарій для обґрунтування рішень щодо створення, функціонування підприємницьких, торговельних і біржових структур. СК 3. Здатність здійснювати діяльність у взаємодії суб'єктів ринкових відносин. СК 4. Здатність застосовувати інноваційні підходи в діяльності підприємницьких, торговельних та біржових



	<p>структур.</p> <p>СК 5. Здатність визначати та оцінювати характеристики товарів і послуг в підприємницькій, торговельній, біржовій діяльності.</p> <p>СК 6. Здатність здійснювати діяльність з дотриманням вимог нормативно-правових документів у сфері підприємницької, торговельної та біржової діяльності.</p> <p>СК 7. Здатність визначати і виконувати професійні завдання з організації діяльності підприємницьких, торговельних та біржових структур.</p> <p>СК 8. Здатність застосовувати основи обліку та оподаткування в підприємницькій, торговельній, біржовій діяльності.</p> <p>СК 9. Здатність до організації зовнішньоекономічної діяльності підприємницьких, торговельних і біржових структур.</p> <p>СК 10. Здатність до бізнес-планування, оцінювання кон'юнктури ринків і результатів діяльності у сфері підприємництва, торгівлі та біржової практики з урахуванням ризиків.</p>
--	---

### **7 – Програмні результати навчання**

<p>ПРН 1. Використовувати базові знання з підприємництва, торгівлі і біржової діяльності й уміння критичного мислення, аналізу та синтезу в професійних цілях.</p> <p>ПРН 2. Застосовувати набуті знання для виявлення, постановки та вирішення завдань за різних практичних ситуацій в підприємницькій, торговельній та біржовій діяльності.</p> <p>ПРН 3. Мати навички письмової та усної професійної комунікації державною й іноземною мовами.</p> <p>ПРН 4. Використовувати сучасні комп'ютерні і телекомунікаційні технології обміну та розповсюдження професійно спрямованої інформації у сфері підприємництва, торгівлі та біржової діяльності.</p> <p>ПРН 5. Організувати пошук, самостійний відбір, якісну обробку інформації з різних джерел для формування банків даних у сфері підприємництва, торгівлі та біржової діяльності.</p> <p>ПРН 6. Вміти працювати в команді, мати навички міжособистісної взаємодії, які дозволяють досягати професійних цілей.</p> <p>ПРН 7. Демонструвати підприємливість в різних напрямках професійної діяльності та брати відповідальність за результати.</p> <p>ПРН 8. Застосовувати одержані знання й уміння для ініціювання та реалізації заходів у сфері збереження навколишнього природного середовища і здійснення безпечної діяльності підприємницьких, торговельних та біржових структур.</p> <p>ПРН 9. Знати вимоги до діяльності за спеціальністю, зумовлені необхідністю забезпечення сталого розвитку України, її зміцнення як демократичної, соціальної і правової держави.</p> <p>ПРН 10. Демонструвати здатність діяти соціально відповідально на основі етичних, культурних, наукових цінностей і досягнень суспільства.</p>
---

ПРН 11. Демонструвати базові й структуровані знання у сфері підприємництва, торгівлі та біржової діяльності для подальшого використання на практиці.

ПРН 12. Володіти методами та інструментарієм для обґрунтування управлінських рішень щодо створення й функціонування підприємницьких, торговельних і біржових структур.

ПРН 13. Використовувати знання форм взаємодії суб'єктів ринкових відносин для забезпечення діяльності підприємницьких, торговельних та біржових структур.

ПРН 14. Вміти застосовувати інноваційні підходи в підприємницькій, торговельній та біржовій діяльності.

ПРН 15. Оцінювати характеристики товарів і послуг у підприємницькій, торговельній та біржовій діяльності за допомогою сучасних методів.

ПРН 16. Знати нормативно-правове забезпечення діяльності підприємницьких, торговельних та біржових структур і застосовувати його на практиці.

ПРН 17. Вміти вирішувати професійні завдання з організації діяльності підприємницьких, торговельних та біржових структур і розв'язувати проблеми у кризових ситуаціях з урахуванням зовнішніх та внутрішніх впливів.

ПРН 18. Знати основи обліку та оподаткування в підприємницькій, торговельній і біржовій діяльності.

ПРН 19. Застосовувати знання й уміння для забезпечення ефективної організації зовнішньоекономічної діяльності підприємницьких, торговельних та біржових структур з урахуванням ринкової кон'юнктури і діючих правових норм.

ПРН 20. Знати основи бізнес-планування, оцінювання кон'юнктури ринків та результатів діяльності підприємницьких, торговельних і біржових структур з урахуванням ризиків.

## 8 – Ресурсне забезпечення реалізації програми

### Кадрове забезпечення

До проведення лекцій з навчальних дисциплін за освітньо-професійною програмою «Підприємництво, торгівля та біржова діяльність» спеціальності 076 «Підприємництво, торгівля та біржова діяльність» залучаються науково-педагогічні працівники з науковими ступенями та вченими званнями за основним місцем роботи в обсязі понад 50% годин лекційного навантаження.

До проведення лекцій, здійснення наукового керівництва курсовими роботами залучаються науково-педагогічні працівники, рівень наукової та професійної активності кожного з яких засвідчується виконанням за останні п'ять років не менше чотирьох умов, зазначених у пункті 5 (підпункти 1-16) приміток до Додатку 12 Ліцензійних умов провадження освітньої діяльності закладів освіти, затверджених Постановою КМУ від 30 грудня 2015 р. № 1187. Науково-педагогічні працівники, які виконують всі види навчального навантаження за освітньо-професійною програмою «Підприємництво, торгівля та біржова діяльність» спеціальності 076 «Підприємництво, торгівля та біржова діяльність», мають наукові публікації відповідно до профілю дисциплін, які вони викладають,

	<p>та проходять підвищення кваліфікації не рідше одного разу на п'ять років.</p> <p>До проведення наукових семінарів, конференцій, круглих столів тощо для студентів освітньо-професійної програми «Підприємництво, торгівля та біржова діяльність» спеціальності 076 «Підприємництво, торгівля та біржова діяльність» залучаються вітчизняні висококваліфіковані фахівці-практики та закордонні фахівці, включаючи проведення заходів на англійській мові.</p>
<p><b>Матеріально-технічне забезпечення</b></p>	<p>Матеріально-технічне забезпечення освітньої діяльності освітньо-професійної програми «Підприємництво, торгівля та біржова діяльність» спеціальності 076 «Підприємництво, торгівля та біржова діяльність» включає:</p> <ol style="list-style-type: none"> <li>1. Забезпеченість приміщеннями для проведення навчальних занять та контрольних заходів (6 кв. метрів на одну особу).</li> <li>2. Забезпеченість мультимедійним обладнанням для одночасного використання в навчальних аудиторіях (понад 30% кількості аудиторій).</li> <li>3. Наявність соціально-побутової інфраструктури, у тому числі: <ul style="list-style-type: none"> <li>- бібліотеки з трьома читальними залами;</li> <li>- їдальні, двох кафе;</li> <li>- актового залу на 500 місць;</li> <li>- спортивного залу;</li> <li>- спортивних майданчиків (футбольне поле, баскетбольне поле, тренажерний зал);</li> <li>- медичного пункту.</li> </ul> </li> <li>4. Забезпеченість студентів гуртожитком (чотири гуртожитки забезпечують 100% потреби).</li> <li>5. Використання у навчальному процесі двох комп'ютерних класів кафедри економіки, менеджменту та комерційної діяльності, з використанням спеціалізованих пакетів прикладних програм.</li> </ol>
<p><b>Інформаційне та навчально-методичне забезпечення</b></p>	<p>Інформаційне забезпечення освітньої діяльності освітньо-професійної програми «Підприємництво, торгівля та біржова діяльність» спеціальності 076 «Підприємництво, торгівля та біржова діяльність» включає:</p> <ol style="list-style-type: none"> <li>1. Наявність бібліотеки з трьома читальними залами із загальним фондом близько 500 тис. примірників.</li> <li>2. Можливість користуватися пошуком у Електронному каталозі бібліотеки через локальну мережу університету, база даних якого налічує 131370 записів.</li> <li>3. Вільний доступ до репозитарію ЦНТУ CUNTUR, де можна ознайомитись з науковими працями та навчально-методичними матеріалами викладачів та аспірантів ВНЗ, переглянути повнотекстові публікації наукових збірників</li> </ol>

	<p>видавництва університету, матеріали студентських конференцій та тези доповідей, автореферати та дисертації тощо.</p> <p>4. Доступ до системи дистанційного навчання Moodle, яка містить навчально-методичні матеріали з навчальних дисциплін спеціальності.</p> <p>5. Доступ до спеціалізованих періодичних видань («Економіст», «Актуальні проблеми економіки», «Економіка і прогнозування» та ін.).</p> <p>Навчально-методичне забезпечення освітньої діяльності освітньо-професійної програми «Організація комерційної діяльності у сфері послуг та торгівлі» спеціальності 076 «Підприємництво, торгівля та біржова діяльність» включає опис освітньої програми, навчальний план та пояснювальну записку до нього, робочі програми, комплекси навчально-методичного забезпечення та навчальних матеріалів (підручників, навчальних посібників, методичних вказівок) з кожної навчальної дисципліни навчального плану, робочі програми та методичні вказівки з навчальної та виробничої практики.</p>
<b>9 – Академічна мобільність</b>	
<b>Національна кредитна мобільність</b>	<p>На загальних підставах в межах України.</p> <p>На основі укладених угод між ЦНТУ та закладами вищої освіти України.</p>
<b>Міжнародна кредитна мобільність</b>	<p>Працюють програми обмінів для студентів, викладачів і науковців країн Європи – Erasmus та обміну студентами між університетами європейського континенту – TEMPUS/TACIS.</p> <p>Міжнародну співпрацю представляють сто двадцять закордонних організацій, п'ятдесят університетів Європи: Технічний університет Дрездена, Університет підвищення кваліфікації; Німецька агротехнічна школа м. Нінбург (всі – Німеччина); Північно-західний інженерний університет механіки та електрики (КНР); Національний заклад вищої агрономічної освіти Діжону ENESAD (Франція); Сільськогосподарський лицей Луї Пастера (Клермон-Ферран, Франція); Гірничий університет міста Леобен (Австрія); Батумський державний університет ім. Шота Руставелі (Грузія); Університет інформатики та прикладних знань (Лодзь, Польща); Білостоцький університет (Польща); Університет економіки у місті Бидгощ, Польща (Wyższa Szkoła Gospodarki, WSG); ГНУ «Об'єднаний інститут машинобудування НАН Білорусі» (Білорусія); Центрально-Європейський Університет, м. Скаліца (Словацька Республіка), Державний MohawkCollege (Канада) та інші.</p>
<b>Навчання іноземних</b>	<p>Прийом іноземних громадян на освітньо-кваліфікаційний рівень підготовки «бакалавр» за освітньо-професійної</p>



<b>здобувачів вищої освіти</b>	<p>програми «Підприємництво, торгівля та біржова діяльність» спеціальності 076 «Підприємництво, торгівля та біржова діяльність» здійснюється на конкурсній основі та у формі вступного тестування.</p> <p>Навчання іноземних здобувачів вищої освіти проводиться на загальних умовах з додатковою мовною підготовкою Функціонує підготовче відділення, де іноземні громадяни вивчають українську (російську) мову.</p>
<b>Вимоги до наявності системи внутрішнього забезпечення якості вищої освіти</b>	<p>У Центральноукраїнському національному технічному університеті функціонує система забезпечення закладом вищої освіти якості освітньої діяльності та якості вищої освіти (система внутрішнього забезпечення якості) відповідно до Положення про систему забезпечення якості освітньої діяльності та якості вищої освіти у Центральноукраїнському національному технічному університеті. Режим доступу: <a href="http://www.kntu.kr.ua/doc/doc/polozh_system_yakosti.pdf">http://www.kntu.kr.ua/doc/doc/polozh_system_yakosti.pdf</a></p>

## 2. Перелік компонент освітньо-професійної програми «Підприємництво, торгівля та біржова діяльність» та їх логічна послідовність

### 2.1. Перелік компонент ОПП

Код н/д	Компоненти освітньо-професійної програми (навчальні дисципліни, курсові проекти (роботи), практики, державний екзамен)	Кількість кредитів	Форма підсумкового контролю
1	2	3	4
<b>Цикл загальної підготовки</b>			
ЗП 1.	Українська мова (за професійним спрямуванням)	3	екзамен
ЗП 2.	Історія та культура України	5	екзамен
ЗП 3.	Економічна теорія	5	екзамен
ЗП 4.	Вища та прикладна математика	6	екзамен
ЗП 5.	Інформаційні системи і технології	5	екзамен
ЗП 6.	Системи технологій	4	екзамен
ЗП 7.	Іноземна мова (за професійним спрямуванням)	6	екзамен
ЗП 8.	Філософія	4	екзамен
ЗП 9.	Правознавство	4	залік
ЗП 10.	Фізичне виховання		залік
<b>Цикл професійної підготовки</b>			
ПП 1.	Вступ до спеціальності	4	залік
ПП 2.	Основи підприємництва	6	екзамен
ПП 3.	Державне регулювання економіки	5	екзамен
ПП 4.	Інфраструктура підприємницької діяльності	5	екзамен
ПП 5.	Етика бізнесу	4	залік
ПП 6.	Міжнародні економічні відносини	4	екзамен
ПП 7.	Економіка підприємства	5	екзамен
ПП 8.	Управління бізнес-процесами	4	екзамен
ПП 9.	Економіка праці та соціально-трудова відносини	5	екзамен
ПП 10.	Фінанси, гроші та кредит	4	екзамен
ПП 11.	Безпека діяльності підприємства	4	екзамен
ПП 12.	Основи біржової діяльності	4	екзамен

ПП 13.	Менеджмент	4	екзамен
ПП 14.	Бухгалтерський облік	4	екзамен
ПП 15.	Підприємництво у сфері послуг	5	екзамен
ПП 16.	Електронна комерція	6	екзамен
ПП 17.	Бізнес-планування	5	екзамен
ПП 18.	Маркетинг	4	екзамен
ПП 19.	Товарознавство	6	екзамен
ПП 20.	Оцінка ефективності малого бізнесу	5	екзамен
ПП 21.	Самоменеджмент	5	екзамен
ПП 22.	Логістика	5	екзамен
ПП 23.	Управління інноваціями	5	екзамен
ПП 24.	ІТ-технології в бізнесі	4	екзамен
ПП 25.	Практична підготовка	24	залік
ПП 26.	Комплексний державний екзамен	2	екзамен
<b>Загальний обсяг обов'язкових компонент</b>		<b>180</b>	
<b>ЦИКЛ ВИБІРКОВИХ НАВЧАЛЬНИХ ДИСЦИПЛІН</b>			
<b>Загальний обсяг вибірових компонент:</b>		60	
<b>ЗАГАЛЬНИЙ ОБСЯГ ОСВІТНЬО-ПРОФЕСІЙНОЇ ПРОГРАМИ</b>		240	

## Структурно-логічна схема підготовки бакалаврів освітньо-професійної програми

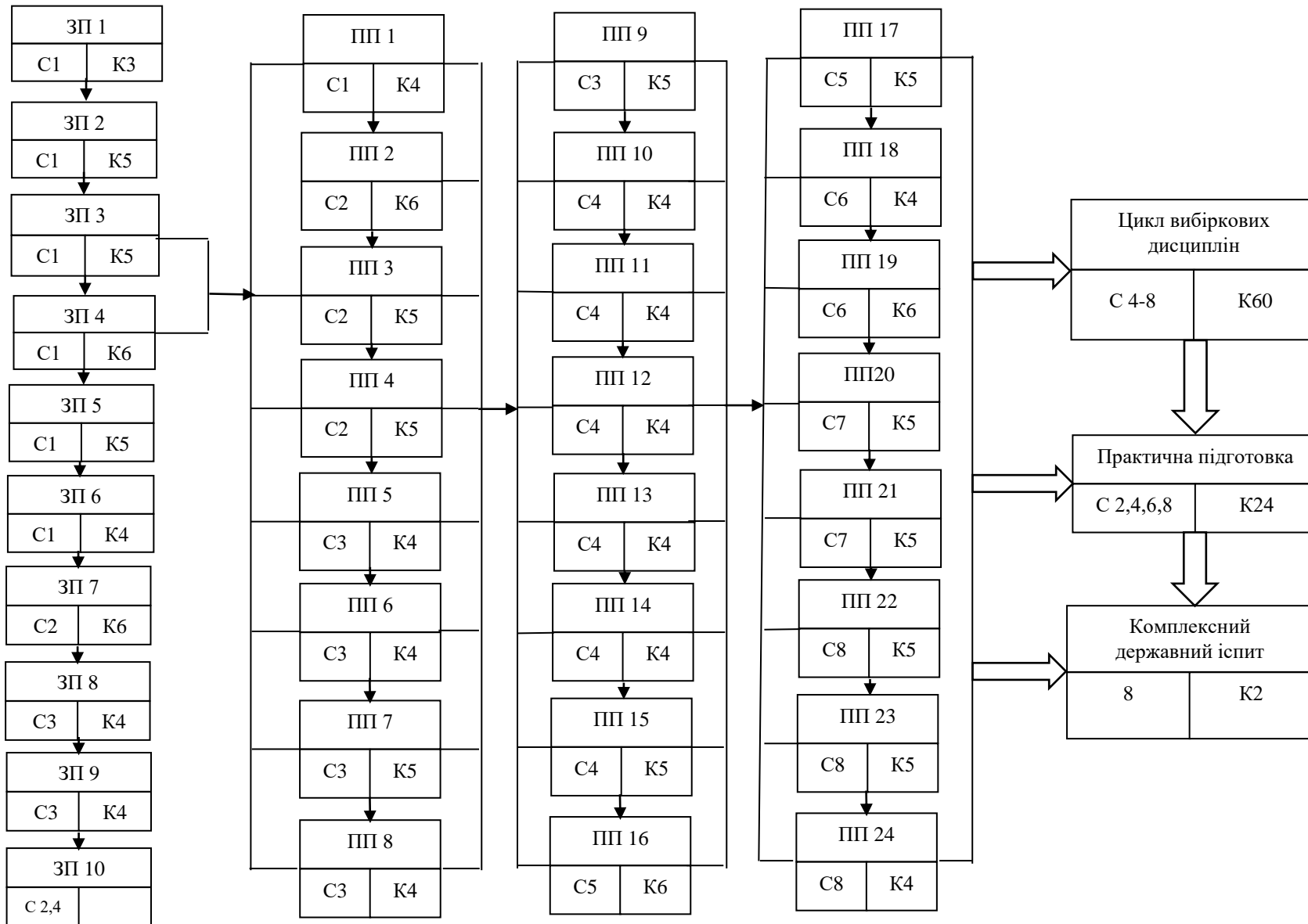

### 3. Форма атестації здобувачів вищої освіти

<b>Форми атестації здобувачів вищої освіти</b>	Атестація зі спеціальності здійснюється у формі: публічного захисту кваліфікаційної роботи або атестаційного екзамену (екзаменів).
<b>Вимоги до кваліфікаційної роботи</b>	<p>Кваліфікаційна робота має бути спрямована на розв'язання теоретичних завдань та вирішення практичних проблем у сферах підприємницької, торговельної та біржової діяльності, що передбачає застосування теорій та методів організації і функціонування підприємницьких, торговельних, біржових структур і характеризується комплексністю та невизначеністю умов.</p> <p>У кваліфікаційній роботі не може бути академічного плагіату, фальсифікації та списування.</p> <p>Кваліфікаційна робота (або її реферат) має бути розміщена на офіційному сайті вищого навчального закладу або його підрозділу.</p>
<b>Вимоги до кваліфікаційного екзамену</b>	Атестаційний екзамен (екзамени) має передбачати оцінювання результатів навчання, визначених цим стандартом та відповідною освітньою програмою.



1. Матриця відповідності визначених Стандартом компетентностей дескрипторам НРК (за бакалаврським 6-м рівнем Національної рамки кваліфікацій та першому циклу вищої освіти Рамки кваліфікацій Європейського простору вищої освіти) зі спеціальності 076 «Підприємство, торгівля та біржова діяльність»

<p><b>Класифікація компетентностей за НРК</b></p> <p><b>Компетентності</b></p>	<p><b>Знання</b>  <b>Зн1</b> Концептуальні наукові та практичні знання, критичне осмислення теорій, принципів, методів і понять у сфері професійної діяльності та/або навчання</p>	<p><b>Уміння / навички</b>  <b>Ум1</b> Поглиблені когнітивні та практичні уміння/навички, майстерність та інноваційність на рівні, необхідному для розв'язання складних спеціалізованих задач і практичних проблем у сфері професійної діяльності або навчання</p>	<p><b>Комунікація</b>  <b>К1</b> Донесення до фахівців і нефахівців інформації, ідей, проблем, рішень, власного досвіду та аргументації  <b>К2</b> Збір, інтерпретація та застосування даних  <b>К3</b> Спілкування з професійних питань, у тому числі іноземною мовою, усно та письмово</p>	<p><b>Відповідальність і автономія</b>  <b>ВА1</b> Управління складною технічною або професійною діяльністю чи проектами  <b>ВА2</b> Спроможність нести відповідальність за вироблення та ухвалення рішень у непередбачуваних робочих та/або навчальних контекстах  <b>ВА3</b> Формування суджень, що враховують соціальні, наукові та етичні аспекти  <b>ВА4</b></p>
--	--	--	--	---

				<p>Організація та керівництво професійним розвитком осіб та груп</p> <p><b>ВА5</b> Здатність продовжувати навчання із значним ступенем автономії</p>
<b>Загальні компетентності</b>				
ЗК1. Здатність до абстрактного мислення, аналізу та синтезу.	<b>Зн1</b>	<b>Ум1</b>		<b>ВА1</b>
ЗК2. Здатність застосовувати отримані знання в практичних ситуаціях.	<b>Зн1</b>	<b>Ум1</b>	<b>К2</b>	<b>ВА2</b>
ЗК3. Здатність спілкуватися державною мовою як усно, так і письмово.	<b>Зн1</b>		<b>К2</b>	
ЗК4. Здатність спілкуватися іноземною мовою.	<b>Зн1</b>	<b>Ум1</b>	<b>К3</b>	<b>ВА5</b>
ЗК5. Навички використання інформаційних і комунікаційних технологій.	<b>Зн1</b>	<b>Ум1</b>	<b>К1</b>	<b>ВА4</b>
ЗК6. Здатність до пошуку, оброблення та аналізу інформації з різних джерел.	<b>Зн1</b>	<b>Ум1</b>		<b>ВА3</b>
ЗК 7. Здатність працювати в команді.	<b>Зн1</b>	<b>Ум1</b>	<b>К2</b>	<b>ВА4</b>
ЗК 8. Здатність виявляти ініціативу та підприємливість.	<b>Зн1</b>	<b>Ум1</b>	<b>К1</b>	
ЗК 9. Прагнення до збереження навколишнього середовища.	<b>Зн1</b>	<b>Ум1</b>	<b>К1</b>	<b>ВА1</b>
ЗК 10. Здатність діяти відповідально та свідомо.	<b>Зн1</b>	<b>Ум1</b>		<b>ВА5</b>

ЗК 11. Здатність реалізувати свої права і обов'язки як члена суспільства, усвідомлювати цінності громадянського (вільного демократичного) суспільства та необхідність його сталого розвитку, верховенства права, прав і свобод людини і громадянина в Україні.	<b>Зн1</b>	<b>Ум1</b>	<b>К2</b>	<b>ВА4</b>
ЗК 12. Здатність зберігати та примножувати моральні, культурні, наукові цінності і досягнення суспільства на основі розуміння історії та закономірностей розвитку предметної області, її місця у загальній системі знань про природу і суспільство та у розвитку суспільства, техніки і технологій, використовувати різні види та форми рухової активності для активного відпочинку та ведення здорового способу життя.	<b>Зн1</b>	<b>Ум1</b>		<b>ВА3</b>
<b>Спеціальні (фахові) компетентності</b>				
СК1. Критичне осмислення теоретичних засад підприємницької, торговельної та біржової діяльності.	<b>Зн1</b>	<b>Ум1</b>		<b>ВА2</b>
СК2. Здатність обирати та використовувати відповідні методи, інструментарій для обґрунтування рішень щодо створення, Функціонування підприємницьких, торговельних і біржових структур.	<b>Зн1</b>	<b>Ум1</b>	<b>К1</b>	<b>ВА4</b>
СК3. Здатність здійснювати діяльність у взаємодії суб'єктів ринкових відносин.	<b>Зн1</b>	<b>Ум1</b>		<b>ВА1</b>

СК4. Здатність застосовувати інноваційні підходи в діяльності підприємницьких, торговельних та біржових структур.	<b>Зн1</b>	<b>Ум1</b>	<b>К1</b>	<b>ВА1</b>
СК5. Здатність визначати та оцінювати характеристики товарів і послуг в підприємницькій, торговельній, біржовій діяльності.	<b>Зн1</b>	<b>Ум1</b>	<b>К1</b>	<b>ВА1</b>
СК 6. Здатність здійснювати діяльність з дотриманням вимог нормативно-правових документів у сфері підприємницької, торговельної та біржової діяльності.	<b>Зн1</b>	<b>Ум1</b>		<b>ВА3</b>
СК 7. Здатність визначати і виконувати професійні завдання з організації діяльності підприємницьких, торговельних та біржових структур.	<b>Зн1</b>	<b>Ум1</b>	<b>К2</b>	<b>ВА4</b>
СК 8. Здатність застосовувати основ обліку та оподаткування в підприємницькій, торговельній, біржовій діяльності.	<b>Зн1</b>	<b>Ум1</b>		
СК 9. Здатність до організації зовнішньоекономічної діяльності підприємницьких, торговельних і біржових структур.	<b>Зн1</b>	<b>Ум1</b>		<b>ВА5</b>
СК 10. Здатність до бізнес-планування, оцінювання кон'юнктури ринків і результатів діяльності у сфері підприємництва, торгівлі та біржової практики з урахуванням ризиків.	<b>Зн1</b>	<b>Ум1</b>	<b>К1</b>	<b>ВА1</b>















	ПРН 1	ПРН 2	ПРН 3	ПРН 4	ПРН 5	ПРН 6	ПРН 7	ПРН 8	ПРН 9	ПРН 10	ПРН 11	ПРН 12	ПРН 13	ПРН 14	ПРН 15	ПРН 16	ПРН 17	ПРН 18	ПРН 19	ПРН 20
1	2	3	4	5	6	7	8	9	10	11	12	13	14	15	16	17	18	19	20	21
ПП 9.	+	+			+		+	+			+		+							
ПП 10.	+	+									+		+							
ПП 11.								+												
ПП 12.	+	+		+	+	+	+	+	+	+	+		+	+		+			+	+
ПП 13.		+				+	+	+				+		+			+			
ПП 14.	+	+			+						+							+		
ПП 15.		+							+		+					+				
ПП 16.	+	+		+							+		+				+			
ПП 17.		+																+		+
ПП 18.	+	+					+				+		+				+			
ПП 19.		+			+										+		+			
ПП 20.	+	+		+	+	+	+	+	+	+	+		+	+		+			+	+
ПП 21.	+	+				+			+		+		+			+	+			
ПП 22.	+	+									+		+				+			
ПП 23.		+			+				+			+				+	+			+
ПП 24.	+	+	+	+	+	+								+						
ПП 25.	+	+	+								+						+			
ПП 26.			+								+						+			